



BAMOFLEX
Stab-Messgerät



BAMOFLEX
Koaxialrohr-Messgerät

Hauptmerkmale:

- Geführte Mikrowelle (TDR)
- Ausgang 4 - 20mA HART, 4-Leiter
- Zusätzlicher Schaltausgang (PNP)
- Einstellbarer Messbereich
- Länge Stabausführung 100 - 6000mm
- Druck von -1...40bar
- Genauigkeit $\pm 3\text{mm}$
- ATEX-Ausführung: II /2 G - II 1/2 D (optional)

Anwendungen:

Kontinuierliche Füllstandsmessung in:

- Lager- und Vorratstanks
- Bypassrohren
- Chemische Industrie
- Petrochemie
- Wasser- / Abwasserbehandlungsanlagen
- Hochtemperatur-Anwendungen (bis 150 °C)
- Und überall dort, wo Edelstahl beständig ist

Beschreibung:

Die Sonde funktioniert nach dem TDR (Time Domain Reflectometry) Prinzip. Hochfrequente Mikrowellenimpulse werden an einen Edelstahlstab gekoppelt und entlang der Sonde geführt.

Diese Impulse werden von der Oberfläche des zu messenden Mediums reflektiert, die Sonde misst die Zeitdifferenz zwischen Senden und Empfangen der Impulse. Daraus wird der Füllstand berechnet.

Die Messung ist unabhängig von z. B. Staub, Gasen, Anhaftungen, Kondensat, Temperaturschwankungen, Druckänderungen. Ebenso ist die Messung unabhängig von Tankgeometrie oder Einbauten.

Neben dem kontinuierlichen Ausgang steht noch ein frei einstellbarer Schaltausgang zur Verfügung.

Technische Daten:

Werkstoffe:	Gehäuse:	Aluminium, lackiert
	Sondenstab bzw. Koaxialrohr:	Edelstahl 316L (1.4404)
	Dichtung:	PEEK
Prozessanschluss:	G $\frac{3}{4}$ " oder NPT	
Prozessdruck:	-1...40bar	
Prozesstemperatur:	-40...150 °C	

Wir behalten uns die jederzeitige Änderung von technischen Auslegungen, Werkstoffen etc. vor

Technische Daten (Fortsetzung):

- Schutzart:** IP68
- Anschluss:** 4-Draht
- Versorgung:** 12 - 30V DC, mit Verpolungsschutz
- Ausgang 1:** kontinuierlich, 4 - 20mA, HART, Bürde <500Ω
- Ausgang 2:** frei einstellbarer Schaltausgang DC PNP, max. 200mA
- Messgenauigkeit:** ±3mm
- Stablänge:** nicht-koaxial Ausführung: 100 - 3000mm
koaxial Ausführung: 100 - 6000mm

Blockzonen:

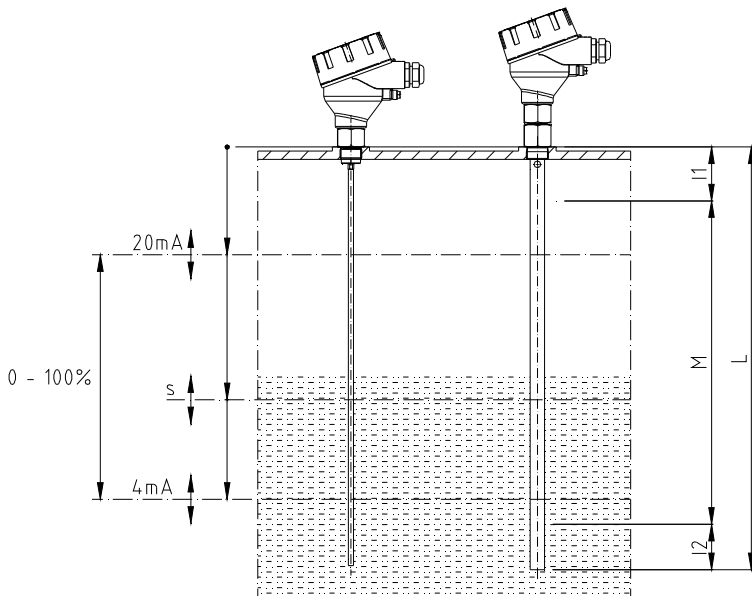

Blockzone I1 und I2:

- Innerhalb der beiden Blockzonen ist die Messung **nichtlinear**
- Die Größe der Blockzonen ist abhängig vom Dielektrikum des Mediums
- Die Koaxialsonde und die Stabsonde besitzen unterschiedlich große Blockzonen

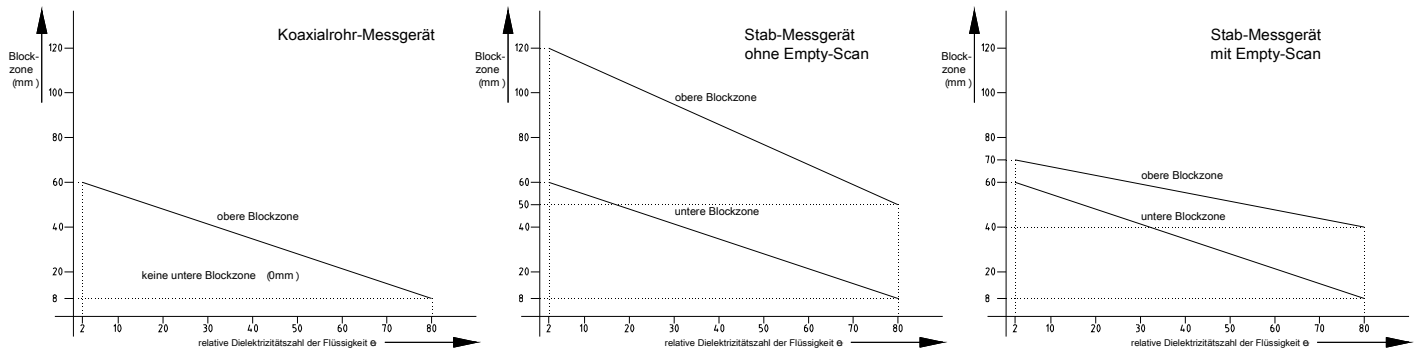

Wir behalten uns die jederzeitige Änderung von technischen Auslegungen, Werkstoffen etc. vor

CE-Kennzeichen:

Entsprechend Niederspannungsrichtlinie (2006/95/EG) und EMV-Richtlinie (89/336/EWG)

Abmessungen:

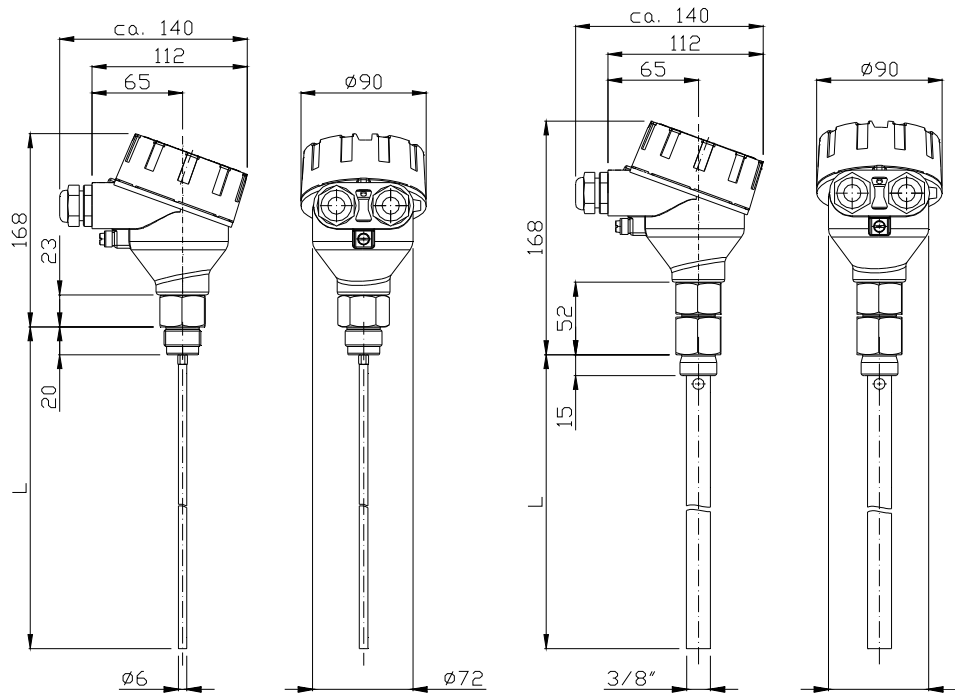

Stab-Messgerät

Koaxialrohr-Messgerät

Bestellinformationen:

Art.-Nr.	Beschreibung
546 100	BAMOFLEX Stab-Messgerät (Messkopf)
546 200	BAMOFLEX Koaxialrohr-Messgerät
546 150	BAMOFLEX Stab-Messgerät mit ATEX-Zulassung
546 250	BAMOFLEX Koaxialrohr-Messgerät mit ATEX-Zulassung
546 010	Messstab (L je 500mm)
546 020	Koaxialrohr (L je 500mm)

Bei Bestellung immer die Länge „L“ laut Zeichnung angeben!